



PLASTIC OMNIUM

CONTENEDOR 1700 LITROS

Concebimos / Innovamos / **Respetamos**

Modelo de la gama Citybac, el contenedor 1.700 litros fabricado por Plastic Omnium es de los más adecuados para la recogida mediante carga lateral. Se realiza su instalación de forma estática sobre la calzada para la pre-recogida de Residuos Sólidos Urbanos y recogidas selectivas en puntos de agrupación.

Totalmente adaptable a los sistemas de elevación de los vehículos de lavado y recogida, no causando ningún tipo de problema en el desarrollos de estas actividades.

Su gran capacidad no limita su facilidad de manipulación por el usuario, está equipado con pedal y tapa con asa que facilitan la apertura con toda seguridad para el ciudadano.

Este contenedor está fabricado conforma a la normativa vigente, cumpliendo las normas EN 12574-1, EN 12574-2, EN 12574-3, así como las exigencias particulares que Plastic Omnium Sistemas Urbanos establece en sus pliegos de condiciones internos.



MATERIALES / CARACTERÍSTICAS TÉCNICAS

La cuba y la tapa están realizadas íntegramente en polietileno de alta densidad, con protección frente a radiación U.V.

La forma de la cuba está estudiada para resistir las sollicitaciones mecánicas que se requieren a un contenedor de esta capacidad. El fondo presenta a tal efecto una serie de nervaduras que además de reforzar el conjunto e impedir la excesiva deformación del conjunto, alojan todos los herrajes del dispositivo de apertura por pedal. Las medidas de la cuba y del contenedor entero se indican en los planos adjuntos.

Todas las piezas metálicas, sistema de pedal, y refuerzos de la tapa están protegidos contra la corrosión mediante galvanizado en caliente.

Disponible para presión DIN LATERAL / MONO – OPERADOR / AFNOR.

CARACTERÍSTICAS MECÁNICAS: FACILIDAD DE USO

En las caras laterales dispone de dos asas integradas en la cuba, en disposición vertical de forma que no sobresale ningún elemento aparte del sistema de apertura.

ELEMENTOS DE APOYO



La cuba dispone para su movimiento de cuatro ruedas con banda de rodadura de caucho de 200 mm. de diámetro. Dos de ellas disponen de freno. También existe la opción de freno centralizado.

Para la opción de mono - operador, en contenedor dispone de cuatro pezuñas metálicas, las dos de atrás disponen de rodamientos de teflón para absorber los pequeños movimientos en el momento de la elevación y puesta en acera.

ELEMENTOS DE APERTURA Y CIERRE



La tapa presenta dos distintas modalidades estándar:

Tapa con apertura en una parte: La tapa está compuesta por una única parte con apertura total. La apertura se realiza



mediante un eje metálico en la parte trasera de la cuba
Tapa con apertura en dos partes: También está disponible como versión estándar, la tapa con apertura en dos partes, 1/3 hacia delante, 2/3 hacia atrás. La apertura de 1/3 delantero es manual, los 2/3 traseros son mediante pedal con amortiguador neumático.

Para completar las especiales características a remarcar en este producto contamos con la posibilidad de adaptar las tapas del contenedor a las distintas necesidades de la recogida selectiva de residuo, disponible para el vidrio y el papel.

DIMENSIONES

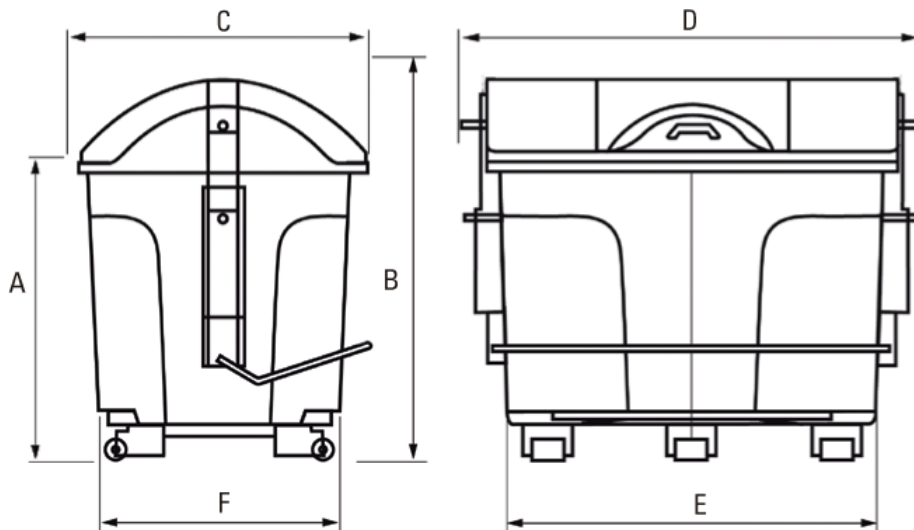

altura	1430 mm.
anchura	1660 mm.
fondo	1160 mm.
peso	90 Kg.
carga útil	680 Kg.

COLORES ESTÁNDAR

TAPA



GRIS
FONCÉ (GT)
RAL 7011

CUERPO



VERDE
MUSGO (VM)
RAL 6055



AMARILLO
CINC (JA)
RAL 1018



AZUL
SEGURIDAD (DE)
RAL 5005

PERSONALIZACIÓN

Reflectantes:

2 unidades en el lado de la calzada de las siguientes dimensiones: 200 x 400 mm.

Posibilidad de personalización mediante:



TERMOGRABADO



SERIGRAFÍA



ADHESIVO

INSONORIZACIÓN



Amortiguador
a gas en pedal

ACCESORIOS



chip electrónico



número
marcado



pastilla anti-olor



filtro anti-olor

